

**BOT LIGHTING S.r.l. con unico socio**

Via Lombardia, 37/39 - 30030 Cazzago di Pianiga (VE) Italy

Tel. +39.041.51.29.411 - Fax +39.041.51.01.715

www.botlighting.it - botlighting@pec.botlighting.it - info@botlighting.it

Reg. Imp. VE - P.I. e C.F. IT 01733730285

Numero REA VE 307667 - Capitale Sociale € 100.000,00 i.v.

Reg. RAEE: IT08010000000051 - R.N.Pile IT09060P00000199

Soggetta a direzione e coordinamento di NH4 S.r.l.

**YUMA40K****PROIETTORE A LED SOLARE CON SENSORI CREPUSCOLARI E DI MOVIMENTO -  
LED SOLAR FLOOD LIGHT WITH DETECTION AND DUSK SENSORS****PRECAUZIONI IMPORTANTI – IMPORTANT WARNING**

- Prima di iniziare leggere attentamente questo manuale e controllare il prodotto in tutte le sue parti affinché non vi siano danni visibili. Se si notano problemi rivolgersi al rivenditore. Conservare il manuale per future consultazioni.
  - Questo prodotto dovrà essere destinato esclusivamente all'uso per il quale è stato espressamente concepito. Ogni altro uso sarà da considerarsi improprio.
  - Il produttore non potrà essere considerato responsabile per eventuali danni a cose o persone derivanti da un uso improprio e/o da manomissioni del prodotto acquistato.
  - Il prodotto non deve essere modificato. Qualsiasi modifica annulla la garanzia.
  - L'installazione deve essere eseguita solo da personale qualificato che si attenga a queste istruzioni e alle vigenti norme sugli impianti.
  - Controllare che i parametri elettrici dell'impianto siano compatibili con l'apparecchio prima di installarlo.
  - Prima di procedere all'installazione o qualsiasi altro intervento sul prodotto disinserire la tensione di rete.
  - Assicurarsi che il prodotto sia adatto alle condizioni ambientali del luogo in cui dovrà essere installato.
  - Non installare il prodotto nei pressi di fonti di calore dirette.
  - Installare il prodotto in una posizione in cui possa ricevere una sufficiente aerazione per consentirne un'adeguata dissipazione termica.
  - Attendere il raffreddamento del modulo prima di maneggiarlo, al fine di evitare lesioni personali.
  - Per utilizzi in condizioni particolari, contattare sempre l'assistenza tecnica.
- 
- *Read carefully the manual before use and check that not any damage is visible. In case contact the retailer. Keep this manual for future needs.*
  - *This product must only be used for the purpose for which it was designed. Any other form of use should be considered improper.*
  - *The manufacturer cannot be held liable for any damage to property or injury to human beings if the product is improperly or incorrectly used or tampered with.*
  - *The product must not be modified. Any modification will void the warranty.*
  - *Installation must only be carried out by qualified personnel, respecting these instructions and the system standards in force.*
  - *Check the electrical parameters of the system if they are compatible with the product before installing it.*
  - *Before starting, make sure that the main power is switched off.*
  - *Make sure the device is suitable for the environmental condition in which it will be working*
  - *Do not install the product near direct heat sources.*
  - *Install the product in a position where it can receive enough ventilation to allow adequate heat dissipation.*
  - *Wait for the module cool down before handling it, in order to avoid personal injury.*
  - *For use in particular conditions, always contact technical assistance.*

**BOT LIGHTING S.r.l. con unico socio**

Via Lombardia, 37/39 - 30030 Cazzago di Pianiga (VE) Italy

Tel. +39.041.51.29.411 - Fax +39.041.51.01.715

www.botlighting.it - botlighting@pec.botlighting.it - info@botlighting.it

Reg. Imp. VE - P.I. e C.F. IT 01733730285

Numero REA VE 307667 - Capitale Sociale € 100.000,00 i.v.

Reg. RAEE: IT08010000000051 - R.N.Pile IT09060P00000199

Soggetta a direzione e coordinamento di NH4 S.r.l.



MODELLO / MODEL	YUMA40NK
Volt	9,6V
Potenza / Power	40W
CCT	3000K-4000K-6500K
Lumen	6200lm
Grado di Protezione / Protection degree	IP65
Classe Isolamento / Insulation class	III
Angolo del fascio lum. / Beam Angle	140°x70°
Dimensioni / Dimensions	680x270x61mm
Peso / Weight	4,7Kg
Temperatura di lavoro / Working Temperature	-15° +40°C
Durata / Lifetime	35000h
Batteria / Battery	LiFePO4 battery, 32700, 9,6V, 2x6000mAh, 115,2Wh
Tempo di lavoro / Working Time	Fino a 40h* / up to 40h*
Tempo di ricarica / Charging time	8h**
Pannello solare / Solar Panel	13,5V/21Wp Mono-crystalline silicone
Angolo di rilevamento / Detection angle	120°
Distanza di rilevamento / Detection range	8-10m

\*Tempo di lavoro se impostato al minimo dispendio di energia, dopo una giornata di sole con batteria a piena carica / Working time when set to minimum energy usage, and after sunny day with full charged battery.

\*\* Tempo di ricarica se installato a Sud e in giorno di sole / Charging time when installed toward South and in sunny day

**NOTE RELATIVE ALLO SMALTIMENTO – NOTES ON DISPOSAL ON WASTE MATERIAL**

Il simbolo del bidone barrato indica che a fine vita il prodotto deve essere smaltito come rifiuto elettrico o elettronico (RAEE). Secondo la direttiva 2012/19/CE, è vietato trattare le parti elettriche come fossero normali rifiuti urbani. Tali rifiuti sono soggetti a raccolta differenziata organizzata dai comuni. Eventualmente contattare le autorità competenti sul territorio per avere informazioni circa il sistema di smaltimento disponibile.

Lo smaltimento improprio di tali rifiuti o parte di essi, può danneggiare l'ambiente e la salute a causa di sostanze pericolose. Lo smaltimento abusivo di detti rifiuti è sanzionato ai sensi del D.Lgs. 25/07/2005 n.151.

*The crossed-out wheeled bin indicates that the product must be treated as an electric or electronic waste (WEEE). According to the Directive 2012/19/EC it's forbidden to treat electric parts as urban waste. Electric and electronic equipment must be recycled and separated sending them to the local recycling area. Contact local authorities in case of need.*



Questo prodotto soddisfa i requisiti delle Direttive Europee 2014/35/UE (LVD-Direttiva Bassa Tensione), 2014/30/UE (EMC-Compatibilità Elettromagnetica), 2011/65/UE (RoHS-Con modifica introdotta dalla Direttiva Delegata (UE) 2015/863 dalla Commissione)

Product complying with reference European Directive 2014/35/UE (LVD-Low Voltage Directive), 2014/30/UE (EMC-Electro Magnetic Compatibility), 2011/65/UE (RoHS-With amendments introduced by Commission Delegated Directive (EU) 2015/863)

## BOT LIGHTING S.r.l. con unico socio

Via Lombardia, 37/39 - 30030 Cazzago di Pianiga (VE) Italy  
Tel. +39.041.51.29.411 - Fax +39.041.51.01.715  
www.botlighting.it - botlighting@pec.botlighting.it - info@botlighting.it  
Reg. Imp. VE - P.I. e C.F. IT 01733730285  
Numero REA VE 307667 - Capitale Sociale € 100.000,00 i.v.  
Reg. RAEE: IT08010000000051 - R.N.Pile IT09060P00000199  
Soggetta a direzione e coordinamento di NH4 S.r.l.



## FUNZIONAMENTO / WORKING MODE



Premere il pulsante ROSSO sull'apparecchio, si accenderà automaticamente in **Modalità 1**. Premere nuovamente il pulsante per spostarsi in **Modalità 2**. Premere una terza volta per spegnere il proiettore ed entrare in **Modalità OFF**. Il telecomando si può utilizzare fintanto che il proiettore non verrà impostato in **Modalità OFF** utilizzando il tasto presente sullo stesso. Se l'apparecchio viene settato in **Modalità OFF** dal telecomando, non ne verrà precluso il funzionamento. La lampada ha funzione memoria se usata tramite telecomando, non ha funzione memoria se utilizzata tramite il pulsante.

*Press the RED button on the appliance, it will turn on automatically in **Mode 1**. Press the button again to move to **Mode 2**. Press a third time to turn off the projector and enter **OFF Mode**. The remote control can be used as long as the projector will not be set to **OFF mode** by using the button on the projector. If the appliance is set to **OFF mode** by the remote control, it will not be prevented from operating. The lamp has memory function if used by remote control, it has no memory function if used by the button.*

## SELEZIONE CCT / CCT SELECTION

Per selezionare il colore desiderato, una volta acceso il proiettore:

- tenere premuto il tasto sull'apparecchio per 3 secondi (ordine colori: 6500K, 4000K, 3000K)
- utilizzare gli appositi tasti sul telecomando (Warm: 3000K, Neutral: 4000K, Cool: 6500K)

*To select the color you want, once the projector is turned on:*

- *press and hold the button on the appliance for 3 seconds (colors order: 6500K, 4000K, 3000K)*
- *use the appropriate buttons on the remote control (Warm: 3000K, Neutral: 4000K, Cool: 6500K)*

## MODALITÀ 1 / MODE 1



Alla prima pressione del pulsante il proiettore lampeggia una volta per segnalare l'entrata in funzione in **Modalità 1**. Il proiettore si accende al 100% dell'emissione luminosa quando viene rilevato movimento nel raggio d'azione del sensore (120°-8/10m) per poi passare al 4% dell'emissione luminosa 20 secondi dopo l'ultimo movimento rilevato. Il funzionamento avverrà fino all'alba o all'esaurimento della batteria.

*When the button is pressed for the first time, the projector flashes once to signal that it has entered **Mode 1**. The projector turns on at 100% of the light output when motion is detected within the range of the sensor (120°-8/10m) and then turns on at 4% of the light output 20 seconds after the last motion detected. Operation will occur until the battery is fully discharged or until dawn.*

## BOT LIGHTING S.r.l. con unico socio

Via Lombardia, 37/39 - 30030 Cazzago di Pianiga (VE) Italy  
Tel. +39.041.51.29.411 - Fax +39.041.51.01.715  
www.botlighting.it - botlighting@pec.botlighting.it - info@botlighting.it  
Reg. Imp. VE - P.I. e C.F. IT 01733730285  
Numero REA VE 307667 - Capitale Sociale € 100.000,00 i.v.  
Reg. RAEE: IT08010000000051 - R.N.Pile IT09060P00000199  
Soggetta a direzione e coordinamento di NH4 S.r.l.



## MODALITÀ 2 / MODE 2

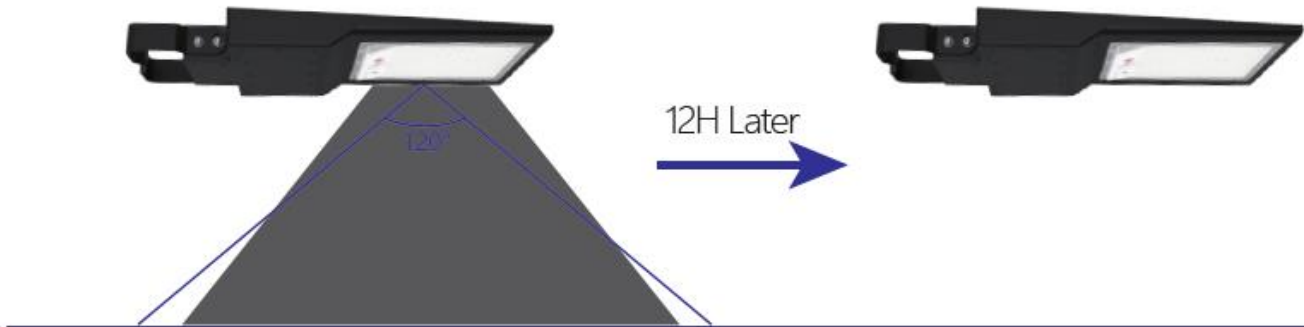

Alla seconda pressione del pulsante il proiettore lampeggia due volte per segnalare l'entrata in funzione in **Modalità 2**. Il proiettore si accende al 50% dell'emissione luminosa per 12 ore che manterrà fino all'alba o ad esaurimento della batteria.

*On the second press of the button, the projector flashes twice to signal that it has entered **Mode 2** operation. The projector turns on at 50% of the light output for 12 hours that will maintain until dawn or when the battery runs out.*

## INDICATORI LUMINOSI DI STATO / POWER CHARGE DISPLAY

Quando la carica della batteria è inferiore al 25% si accenderà il led rosso. Tra il 25% e il 75% i led blu saranno accesi in corrispondenza al livello di carica della batteria.

Al raggiungimento della carica completa, il LED sarà verde.

*When the battery power is less than 25%, the red LED will light up. Between 25% and 75% the blue LEDs will be lit at the battery charge level. When fully charged, the LED will be green.*

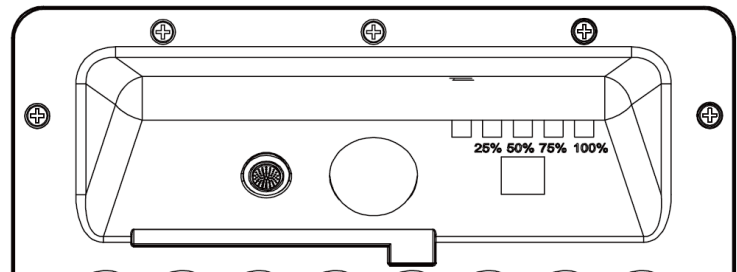

## FUNZIONAMENTO TELECOMANDO / REMOTE CONTROLLER FUNCTIONING

- Il telecomando potrà essere usato per comandare il proiettore solo se lo stesso non è stato spento direttamente dal tasto presente su di esso.  
*The remote control can only be used to control the projector if it has not been turned off directly by the button on it.*
- Distanza di funzionamento del telecomando: fino a 6-8 metri.  
*Remote control distance: up to 6-8 meters.*

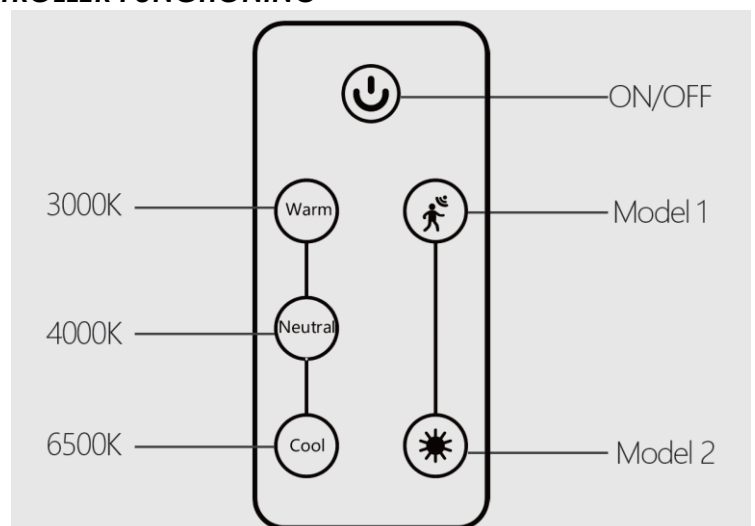



## BOT LIGHTING S.r.l. con unico socio

Via Lombardia, 37/39 - 30030 Cazzago di Pianiga (VE) Italy

Tel. +39.041.51.29.411 - Fax +39.041.51.01.715

www.botlighting.it - botlighting@pec.botlighting.it - info@botlighting.it

Reg. Imp. VE - P.I. e C.F. IT 01733730285

Numero REA VE 307667 - Capitale Sociale € 100.000,00 i.v.

Reg. RAEE: IT08010000000051 - R.N.Pile IT09060P00000199

Soggetta a direzione e coordinamento di NH4 S.r.l.



## ISTRUZIONI DI INSTALLAZIONE (da effettuarsi solo da personale specializzato e abilitato)

### INSTALLING INSTRUCTION (to be done only by professional people)

#### Fissaggio a muro / wall mounting

1. Praticare 2 fori da 6 mm nel muro (altezza di installazione consigliata 4-6m).
  2. Fissare il faro utilizzando viti e tasselli correttamente dimensionati (non in dotazione).
  3. Regolare l'inclinazione del proiettore utilizzando le 4 viti poste sui lati della staffa. La regolazione può variare fino a 20° verso l'alto e 10° verso il basso.
  4. Premere il tasto di accensione sul faro per attivarlo e settare la modalità di funzionamento desiderata con l'apposito pulsante sul faro o con il telecomando.
1. Drill 2 8mm holes on the wall. (Recommended installation height 4-6m)
2. Fix the lamp on the wall with expansion plug and screw (not included).
3. Adjust the tilt of the projector using the 4 screws on the sides of the bracket. The adjustment can vary up to 20° upwards and 10° downwards.
4. Press the power button on the headlight to activate it and set the desired operating mode with the appropriate button on the headlight or with the remote control.

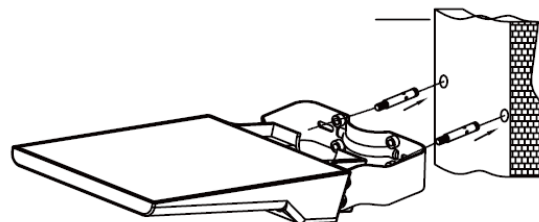

#### Fissaggio a palo dritto / straight pole mounting

1. Rimuovere la staffa ad U dalla base del proiettore (altezza di installazione consigliata 4-6m).
  2. Usare la brugola in dotazione per fissare il proiettore al palo mediante la staffa ad U (il palo può avere diametro da 50mm a 60mm).
  3. Regolare l'inclinazione del proiettore utilizzando le 4 viti poste sui lati della staffa. La regolazione può variare fino a 20° verso l'alto e 10° verso il basso.
  4. Premere il tasto di accensione sul faro per attivarlo e settare la modalità di funzionamento desiderata con l'apposito pulsante sul faro o con il telecomando.
1. Remove the U-bracket from the base of the projector (recommended installation height 4-6m).
2. Use the supplied Allen key to secure the projector to the pole using the U-shaped bracket (the pole can be 50mm to 60mm in diameter).
3. Adjust the tilt of the projector using the 4 screws on the sides of the bracket. The adjustment can vary up to 20° upwards and 10° downwards.
4. Press the power button on the headlight to activate it and set the desired operating mode with the appropriate button on the headlight or with the remote control.

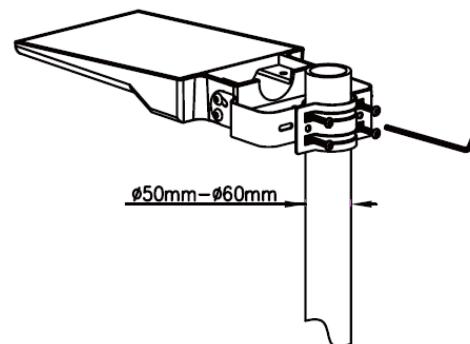

#### Fissaggio a palo dritto / straight pole mounting

1. Rimuovere la staffa ad U dalla base del proiettore (altezza di installazione consigliata 4-6m).
  2. Appoggiare il proiettore al palo utilizzando lo scasso nella parte inferiore e fissare il palo al faro utilizzando la brugola in dotazione mediante la staffa ad U (il palo può avere diametro da 50mm a 60mm).
  3. Regolare l'inclinazione del proiettore utilizzando le 4 viti poste sui lati della staffa. La regolazione può variare fino a 20° verso l'alto e 10° verso il basso.
  4. Premere il tasto di accensione sul faro per attivarlo e settare la modalità di funzionamento desiderata con l'apposito pulsante sul faro o con il telecomando.
1. Remove the U-bracket from the base of the projector (recommended installation height 4-6m).
2. Lean the projector against the pole using the recess at the bottom and attach the pole to the headlight using the Allen key supplied utilizing the U-bracket (the pole can be 50mm to 60mm in diameter).
3. Adjust the tilt of the projector using the 4 screws on the sides of the bracket. The adjustment can vary up to 20° upwards and 10° downwards.
4. Press the power button on the headlight to activate it and set the desired operating mode with the appropriate button on the headlight or with the remote control.

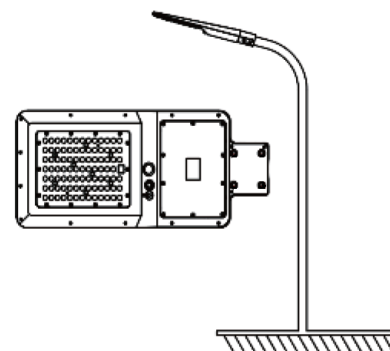

## **BOT LIGHTING S.r.l. con unico socio**

Via Lombardia, 37/39 - 30030 Cazzago di Pianiga (VE) Italy

Tel. +39.041.51.29.411 - Fax +39.041.51.01.715

www.botlighting.it - botlighting@pec.botlighting.it - info@botlighting.it

Reg. Imp. VE - P.I. e C.F. IT 01733730285

Numero REA VE 307667 - Capitale Sociale € 100.000,00 i.v.

Reg. RAEE: IT08010000000051 - R.N.Pile IT09060P00000199

Soggetta a direzione e coordinamento di NH4 S.r.l.



**Non puntare la luce a LED direttamente negli occhi**  
**Do not point the light directly to the eyes**

## **MANUTENZIONE - MAINTENANCE**

- Per garantire la vita dell'apparecchio e la sua sicurezza si raccomanda di tenere l'apparecchio pulito e fare una buona manutenzione.
  - Lasciare raffreddare l'apparecchio prima di toccarlo.
  - Non modificare in alcun modo l'apparecchio altrimenti decade immediatamente la garanzia.
  - Per la pulizia dell'apparecchio usare un panno soffice con acqua e sapone, strizzarlo e passarlo leggermente sul prodotto.
  - Non usare liquidi o sostanze chimiche, alcoliche oppure benzina al fine di evitare di danneggiare gli apparecchi e di compromettere la durata della vita.
  - Pannello solare e diffusore fragili, maneggiare con cura. Il pannello e/o il diffusore danneggiato non possono essere sostituiti.
  - La batteria può essere sostituita solo da centri assistenza specializzati
- 
- *In order to grant a long and safety life, keep the product clean and make a good maintenance*
  - *Due to the temperature, let the product cold down before touch it*
  - *Don't modify anything otherwise the product won't be covered by warranty anymore*
  - *For cleaning, use a soft canvas with water and neutral soap. Don't use chemical products, alcoholics, petrol for not damage the product or reduce lifetime*
  - *Fragile Solar panel as well as diffuser, handle with care. Damaged panel and/or diffuser cannot be replaced.*
  - *Battery can be replaced only by professional service centres*

## **INFORMAZIONI SULLA SICUREZZA – SAFETY INFORMATION**

- Tenere i prodotti fuori dalla portata dei bambini e da persone non autorizzate.
  - Accertarsi che non venga usato nessun oggetto per coprire la lampada.
  - Accertarsi che non venga usato nessun oggetto per coprire il pannello solare e procedere alla pulizia periodica dello stesso.
  - L'installazione e la manutenzione devono essere eseguite solo da un tecnico specializzato.
  - Qualora il proiettore fosse danneggiato, dovrà essere riparato solo dal produttore, da un centro assistenza o da una persona qualificata per evitare qualsiasi rischio.
- 
- *Keep the product away from children and non-authorized people*
  - *Lamp cannot be covered by any object*
  - *Solar panel cannot be covered by any object and should be cleaned frequently*
  - *Installation and maintenance must be done by qualified people*
  - *In case of the product was damaged, it can be repaired only by the manufacturer, by a service centre or a qualified person in order to avoid any risk*